

# Interstyro-**STYRO-CUT 140**

Das leistungsstarke Profi-Gerät für das Bauhandwerk.  
**Für Plattenstärken bis 160mm und Profilschnitte.**











## Technische Daten

- Bereits in 10 Sekunden schneidebereit
- Netzspannung: 230 V - 50 Hz (110V - 60Hz)
- Leistungsaufnahme: 110 Watt
- Aussetzbetrieb: 12s Ein / 48s Aus
- Schutzisoliert
- Netzleitung 3m lang mit Eurostecker.
- Schneidentemperatur max. 500°C
- Keine Schneidstaubbelastigung und keine statische Aufladung.
- Gewicht: 1025 Gramm

## Grundausrüstung:

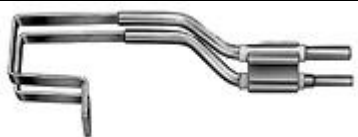
- 1 STYRO-CUT 140
- 1 Schneide C-140, für Plattenstärke bis 140mm
- 1 Aufhängebügel
- 1 Bedienungsanleitung
- 1 Kartonverpackung

## Optionale Schneiden:

Typ C-100 für Plattenstärke bis 100mm		Typ CN-26, halbrund, für Nutenbreite 26mm	
Typ C-140 für Plattenstärke bis 140mm		Typ CR-20, halbrund, für Nutenbreite 20mm mit Tiefenführung	
Typ C-160 für Plattenstärke bis 160mm		Typ CS-20, rechteckig, für Nutenbreite 20mm mit Tiefenführung	
Typ CN-14, halbrund, für Nutenbreite 14mm		Typ CV-20, V-förmig, für Nutenbreite 20mm mit Tiefenführung	
Typ CN-20, halbrund, für Nutenbreite 20mm		Gerätedosen- Schneider Typ D68-61 Zum Schneiden von Löchern Ø 68 mm für Hohlwanddos	